

---

## Monteringsvejledning (DK)

Udskiftning af gas fjeder kit

## Monteringsveiledning (N)

Utskifting av gassfjærsett – x:panda

## Monteringsanvisning (SV)

Byte av gaskolv – x:panda

## Mounting instruction (GB)

Replacement of gas spring

## Montageanleitung (D)

Auswechseln der Gasfeder am x:panda

## Montage handleiding (NL)

Vervangen van de gasveer bij de x:panda

# Monteringsvejledning

# R82<sup>®</sup>

## Udskiftning af gas fjeder – x:panda

Følg nedenstående beskrivelse for at udskifte gasfjederen på x:panda. Der kan monteres enten en dynamisk eller ikke-dynamisk gasfjeder på x:panda. Derudover kan der monteres en fast stang som bruges når der ikke ønskes nogen rygvinkling overhovedet.

- \* Fjern de 4 bolte (A), de 2 bolte (B) samt de 2 plastite skruer på modsatte side. Fjern dækpladen.
- \* Fjern stiften (C) og gasfjederen kan afmonteres foroven på ryggen.
- \* Fjern de 2 bolte (D), skub bøsningen ud og gasfjederen kan afmonteres fornedden på sædet.
- \* Den nye gasfjeder monteres først fornedden ved hjælp af de 2 bolte (D).
- \* Gasfjederen fastgøres herefter foroven ved hjælp af stiften (C). Husk også at montere fiberskiverne.
- \* Dækpladen monteres igen. Spænd de fire bolte (A), de 2 bolte (B) og de 2 plastite skruer på modsatte side.

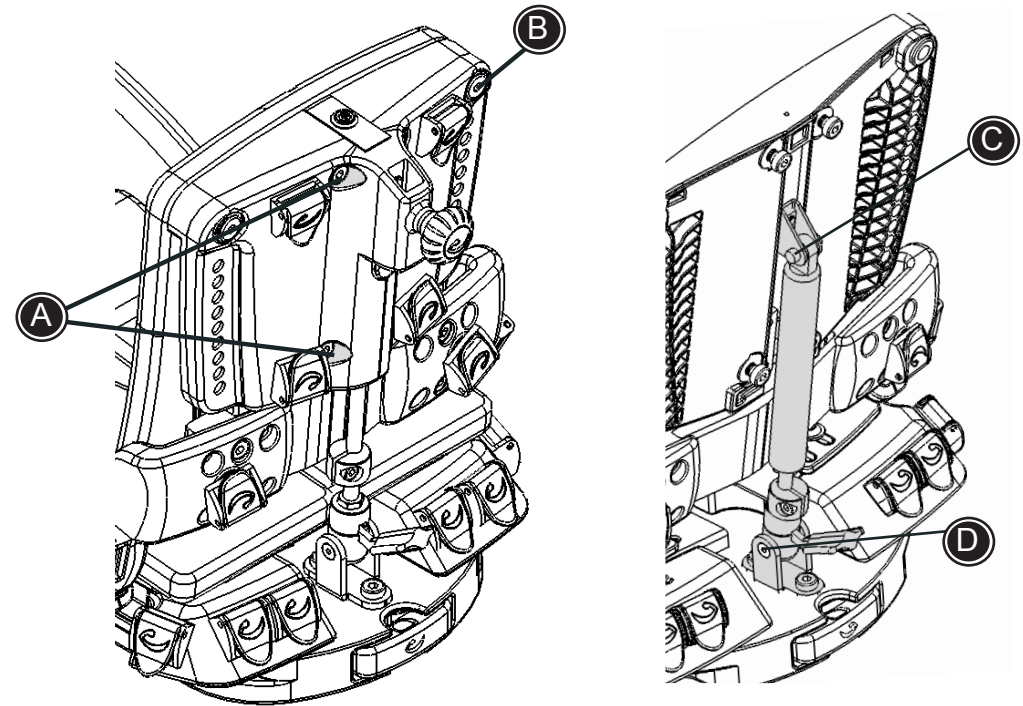

Til sidst kontrolleres at gasfjederen fungerer optimalt.

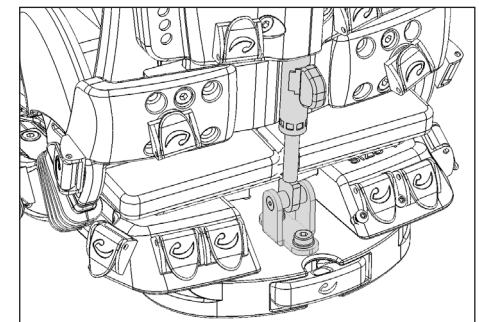
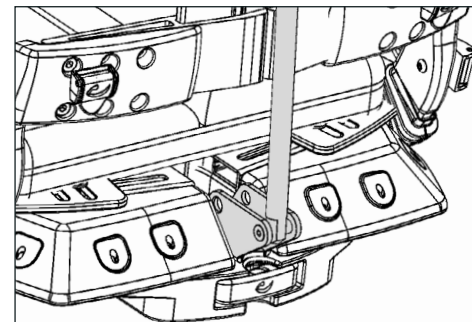

# Monteringsveiledning

R82<sup>®</sup>

## Utskifting av gassfjærsett – x:panda

Gjør følgende for å skifte gassfjærsettet på x:panda. Det kan monteres enten en dynamisk eller en ikke-dynamisk gassfjær på x:panda. x:panda kan utstyres med fast ryggboyle, hvis ryggen ikke skal vinkles.

Fjern de 4 boltene (A) de 2 boltene (B) og de 2 plastskruene på motsatt side. Fjern dekselet.

Fjern stifen og skiven (C) slik at gassfjæren kan demonteres på toppen av ryggen.

Fjern de 2 boltene (D), trykk ut foringen slik at gassfjæren kan demonteres nederst på setet.

Den nye gassfjæren monteres først nederst ved bruk av de to boltene (D).

Gassfjæren festes deretter øverst med stifen (C). Husk å montere skivene igjen.

Dekselet monteres igjen. Stram de 4 boltene (A) boltene (A) de 2 boltene (B) og de 2 plastskruene på motsatt side.

Til slutt kontrolleres at gassfjæren fungerer optimalt.

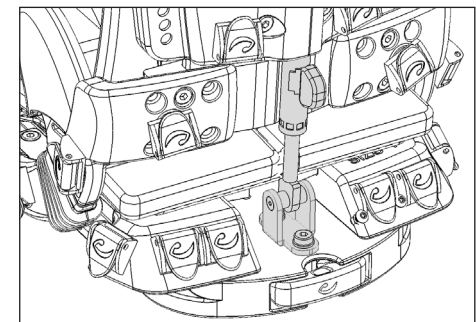
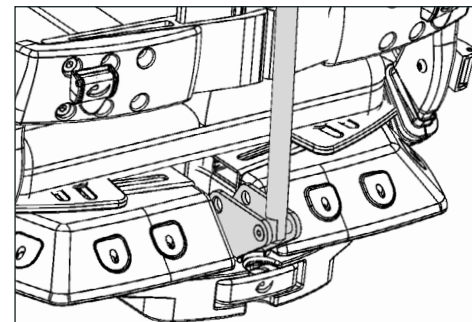
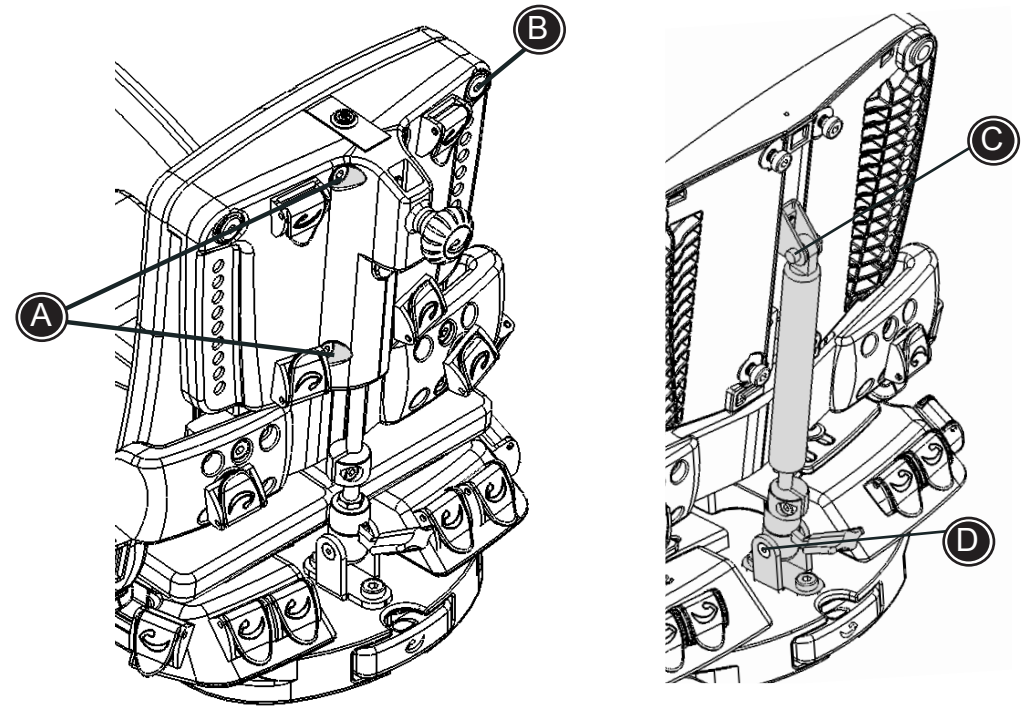

# Monteringsanvisning

R82<sup>®</sup>

## Byte av gaskolv – x:panda

Följ nedanstående beskrivning för att byta ut gaskolv på x:panda. På x:panda kan man antingen montera en dynamisk eller en icke-dynamisk gaskolv. Dessutom kan x:panda förses med en fast stag om det inte finns behov av att vinkla ryggen bakåt.

Ta bort de 4 bultarna (A), de två bultarna (B) och de 2 plastite-skruvorna på motsatta sida. Ta bort täckplattan.

Ta bort stiften och brickorna (C) så kan gaskolven monteras av upptill på ryggen.

Ta bort de två bultarna (D), tryck ut bussningen så kan gaskolven monteras av nedtill på sitsen.

Den nya gaskolven monteras först nedtill med hjälp av de 2 bultarna (D).

Fäst sedan gaskolven upptill med hjälp av stiftet (C). Glöm ej att sätta tillbaka brickorna.

Sätt tillbaka täckplattan. Dra åt de 4 bultarna (A), de två bultarna (B) och de två plastite-skruvorna på motsatta sida.

Kontrollera slutligen att gaskolven fungerar korrekt.

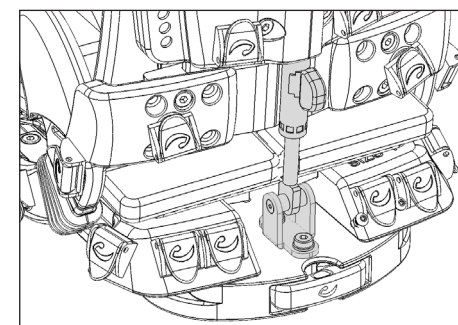
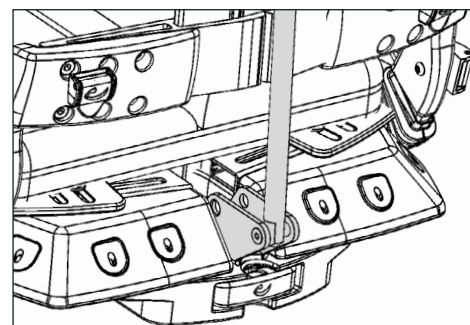
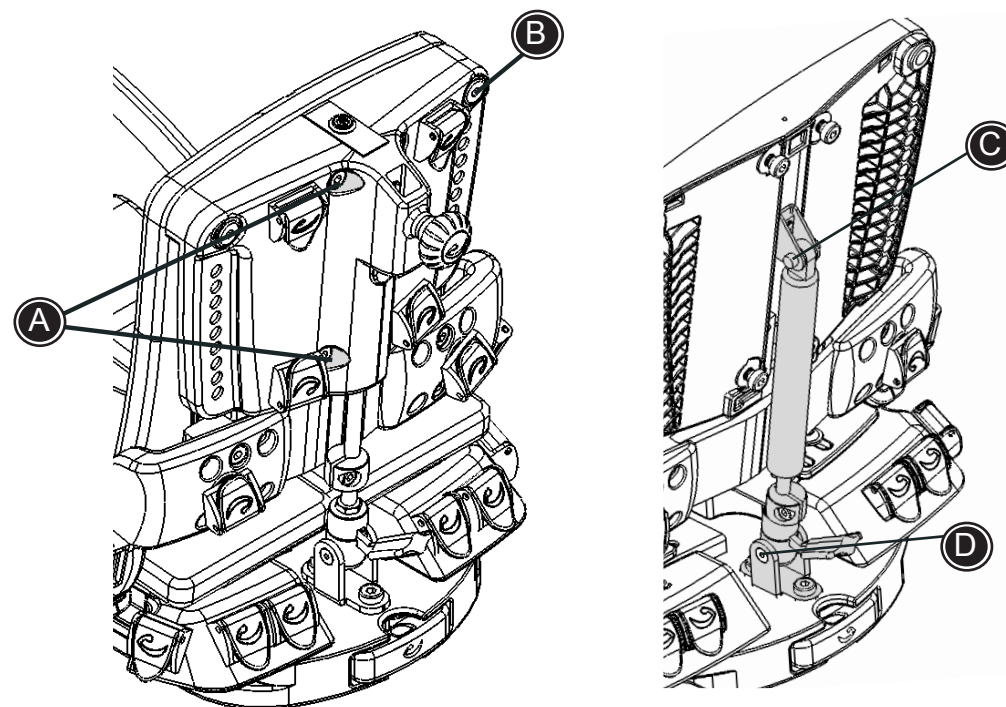

# Mounting instruction

R82<sup>®</sup>

## Replacement of gas spring on the x:panda

Follow the instruction below to replace the gas spring on the x:panda seat. The x:panda can be equipped with either a dynamic or a non-dynamic gas spring. Furthermore the x:panda can be equipped with a fixed bar in the back, if no back angling at all is required.

Remove the four bolts (A) the 2 bolts (B) and the 2 plastite screws on the opposite site. Remove the cover plate.

Remove the pin and the washers (C) and dismount the gas spring from the back.

Remove the two bolts (D), push out the bushing and dismount the gas spring from the seat.

Mount the new gas spring onto the seat using the two bolts after replacing the bushing (D).

Mount the gas spring at the back using the pin (C). Remember also to remount the washers.

Remount the cover plate. Fasten the 4 bolts (A), the 2 bolts (B) and the 2 plastite screws on the opposite side.

Finally check the function of the gas spring.

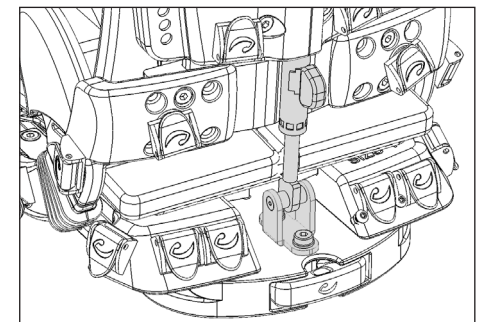
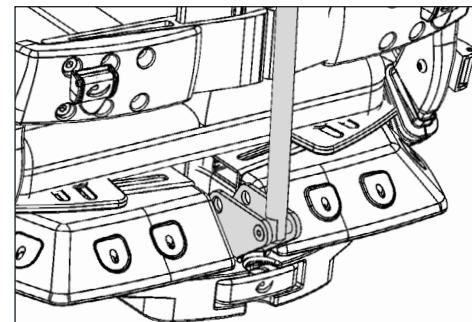
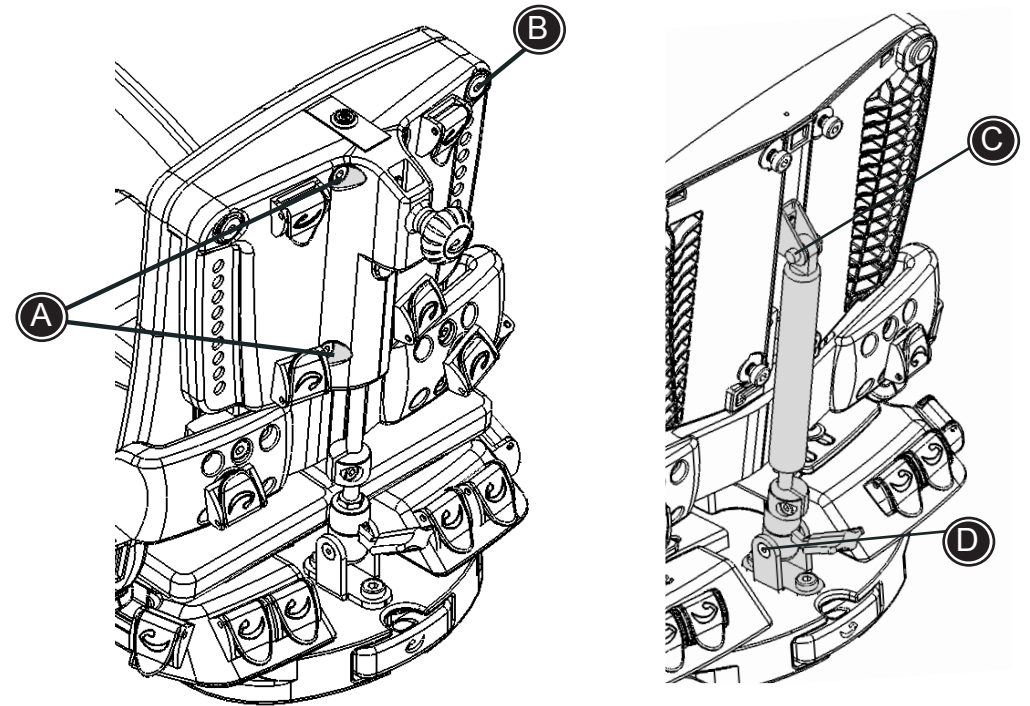

# Montageanleitung

R82<sup>®</sup>

## Auswechseln der Gasfeder am x:panda

Gehen Sie beim Auswechseln der Gasfeder am x:panda-Sitz entsprechend nachstehender Anweisungen vor. Der x:panda kann mit einer dynamischen oder aber mit einer statischen Gasfeder ausgerüstet sein. Darüber hinaus kann der x:panda mit einer festen Stange im Rücken versehen werden, wenn keine Winkelverstellung des Rückens nötig ist.

Nehmen Sie die vier Schrauben (A), die zwei Bolzen (B) und die zwei Plastite-Schrauben auf der gegenüberliegenden Seite aus. Entfernen Sie die Abdeckplatte.

Nehmen Sie den Stift und die Scheiben (C) heraus und lösen Sie die Gasfeder von der Lehne.

Nehmen Sie die beiden Schrauben (D) heraus, drücken Sie die Buchse heraus, und lösen Sie die Gasfeder vom Sitz.

Befestigen Sie die neue Gasfeder mit den beiden Schrauben (D) am Sitz.

Befestigen Sie die neue Gasfeder an der Lehne (C). Vergewissern Sie auch, die Scheiben wieder zu montieren.

Bringen Sie die Abdeckplatte wieder an. Setzen Sie die vier Schrauben (A), die zwei Bolzen (B) und die zwei Plastite-Schrauben auf der gegenüberliegenden Seite.

Überprüfen Sie abschließend die Funktion der Gasfeder.

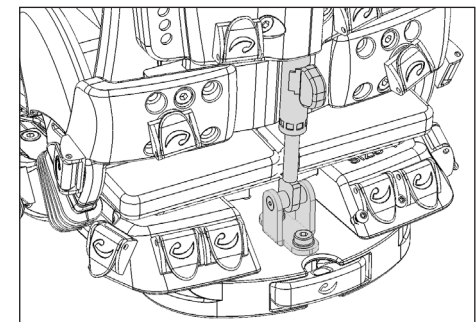
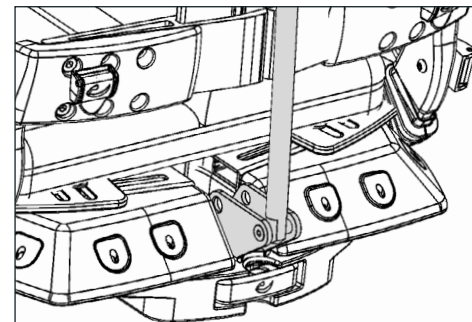
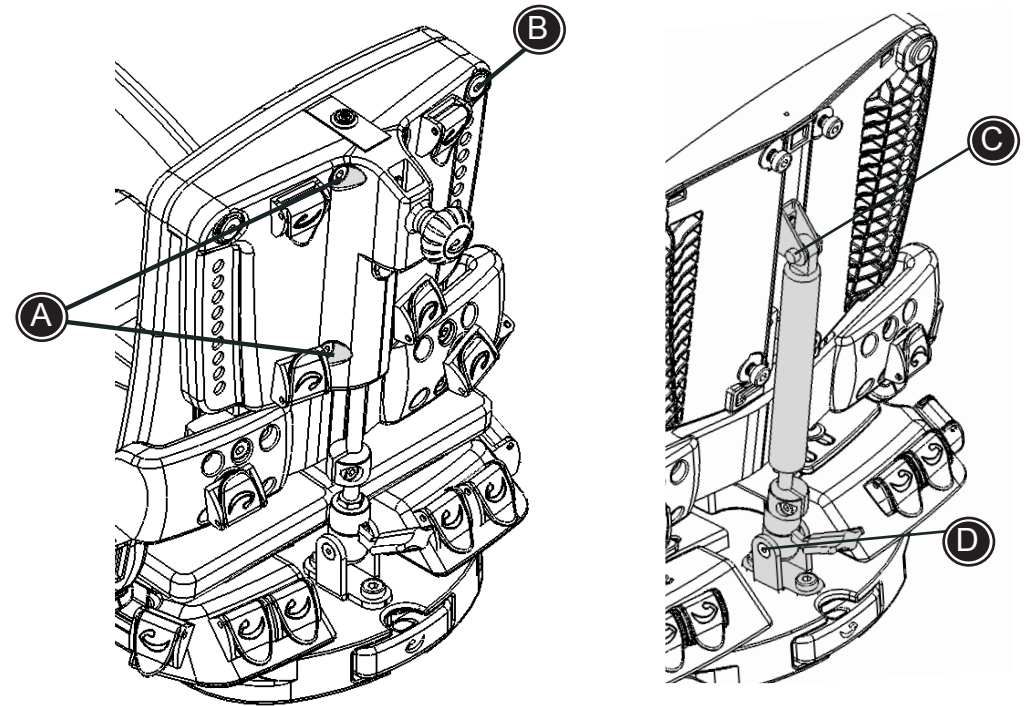

# Montage handleiding

R82<sup>®</sup>

## Vervangen van de gasveer bij de x:panda

Volg onderstaande aanwijzingen voor het vervangen van de gasveer bij de x:panda zitschaal. De x:panda kan zijn uitgerust met ofwel een dynamische ofwel een niet-dynamische gasveer. Ook kan de x:panda worden uitgerust met een vaste stang. Hierdoor is de rughoek niet instelbaar.

Verwijder de vier inbusbouten (A) de 2 bouten (B) en de 2 schroefjes aan de andere kant van de rugplaat. Verwijder de afdekplaat.

Verwijder de pin en de ringen (C) en demonteer de gasveer uit het ruggedeelte.

Verwijder de twee inbusbouten (D), druk het busje er uit en demonteer de gasveer uit het zitgedeelte.

Monteer de nieuwe gasveer in het zitgedeelte met behulp van de twee inbusbouten (D).

Monteer de gasveer in het ruggedeelte met behulp van de pin (C). Vergeet niet om de ringen te hermonteren

Hermonteer de afdekplaat. Bevestig de vier inbusbouten (A) de twee donkere inbusbouten en de 2 kleine schroefjes aan de andere kant van de rugplaat.

Controleer tot slot de werking van de gasveer.

Alle aanpassingen en toevoegingen van accessoires dienen volgens de bijbehorende instructies te worden gemonteerd, goed vast te zitten en regelmatig te worden gecontroleerd.

